

EASY^r

COMANDO REMOTO /
CRONOTERMOSTATO Wireless

TÁVVEZÉRLŐ /
vezeték nélküli PROGRAMOZHATÓ SZOBATERMOSZTÁT

ISTRUZIONI INSTALLATORE MANUTENTORE UTENTE
TELEPÍTÉSI ÉS KARBANTARTÁSI ÉS KEZELÉSI ÚTMUTATÓ



VESZÉLY!
Súlyos, akár
életveszélyes
sérülések
veszélye



FIGYELEM!
A berendezés épségére
és a környezetre
potenciálisan
veszélyes helyzetek



MEGJEGYZÉS!
Javaslatok a
használathoz

Figyelem:

A gyártó nem vállal felelősséget abban az esetben, ha a kazánhoz mellékelt kézikönyvekben szereplő utasítások figyelmen kívül hagyása személyi, állati sérüléseket vagy vagyoni károkat okoz.

Tárgymutató

1. Általános tárgyú megjegyzések.....	3
2. A csomag tartalma.....	3
3. A gombok és jelzések bemutatása.....	3
4. Alkalmazás.....	5
5. Beszerelés.....	6
6. Easy kezelési útmutató.....	7

1

Általános tárgyú megjegyzések

EASY^r egy olyan távvezérlő, amely egyben szobatermosztát funkciót is ellát (tehát képes olyan adatok fogadására és megjelenítésére, mint a hőmérséklet, az üzemmódok, a vezeték nélküli Opentherm rendszerben ellenőrzött kazán üzemzavarai) emellett elvégezhető vele a heti és napi szintű programozás is.

MŰSZAKI JELLEMZŐK ÉS ALAPÉRTELMEZETT BEÁLLÍTÁSOK		
	Az idő beállítása	12:00
	A hét napjának beállítása	Day 1 = Hétfő
	Üzemmód	Automatikus
	Kézi fűtési hőmérséklet	20°C
	A fagyvédelem bekapcsolási hőmérséklete	5°C
	Az elemek garantált átlag élettartama	1 év
CU	Kompenzációs görbe	0 = Kikapcsolva
OF	A görbék párhuzamos eltolása	30 °C
P1	HMV programozás engedélyezése	0 = Kikapcsolva
P2	Előfűtési funkció	0 = Kikapcsolva
P3	Egy napra megengedett bekapcsolási időszavok maximális száma	6
P4	Fűtési minimum hőmérséklet	-
P5	Rendszerfeltöltés	0 = Kikapcsolva
P6	Beállított hőmérséklet mértékegység	0 = °C
P7	Leolvasott szobahőmérséklet korrekció	0
P8	Telefonkapcsolat bemeneti érintkező működésének beállítása	0 = Fűtés OFF
P9	A telefonos kapcsolat bemeneti érintkezőjének zárásához beállított kézi hőmérséklet	20°C

2

A csomag tartalma

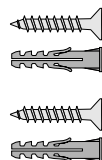
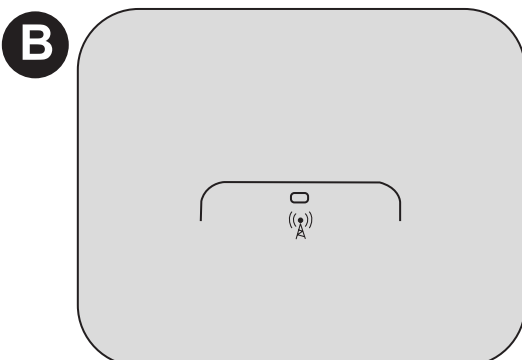
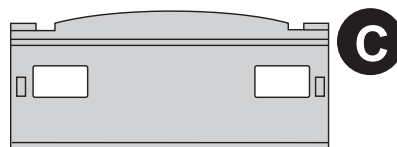
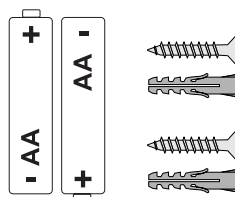
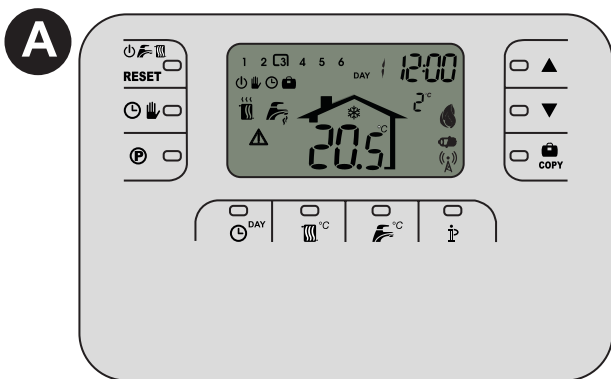

	db	Leírás
A	1	EASY ^r programozható szobatermosztát
	2	Tipli és csavar
	2	Elem
B	1	Bridge OT+
	2	Tipli és csavar
C	1	EASY ^r asztali tartókeret

3

A gombok és jelzések bemutatása

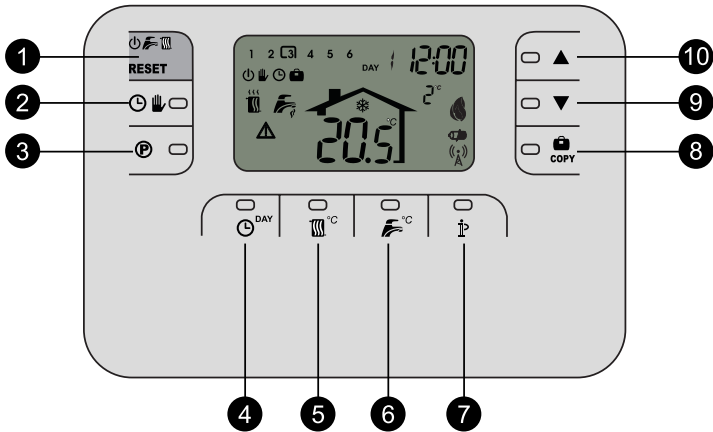

EASYr

1	OFF / Nyár / Tél állapot beállítása / Üzemzavarok törlése
2	Kézi/Automatikus fűtési program beállítása
3	Fűtés/HMV programozás gomb
4	A nap és idő beállítására szolgáló gomb
5	Fűtési hőmérséklet szabályozó gomb
6	HMV hőmérséklet beállítására szolgáló gomb
7	Információk/felhasználói beállítások
8	Nyáralás/A fűtési vagy HMV programozás adott napjának másolása
9	Szobahőmérséklet kézi csökkentése
10	Szobahőmérséklet kézi növelése

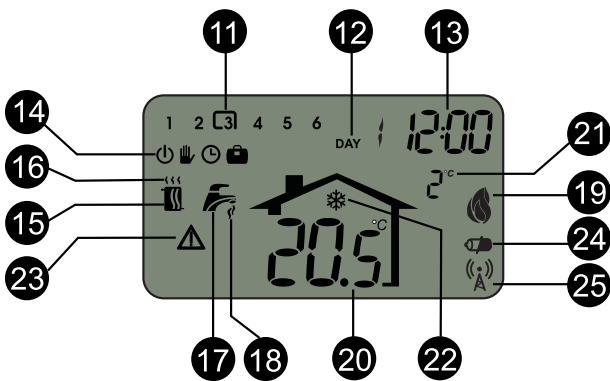

JELMAGYARÁZAT A KIJELZŐHÖZ

11	Fűtés bekapcsolási időszávok
12	A hét napja
13	Fűtés/HMV programozás gomb
14	Programok: OFF/FŰTÉS KÉZI/FŰTÉS AUTO/NYARALÁS
15	Téli mód
16	Fűtési kérés
17	Nyári mód
18	HMV kérés
19	Égő bekapcsolva és teljesítménye
20	Környezeti hőmérséklet
21	Külső hőmérséklet (Csak ha van külső hőmérséklet érzékelő a kazánhoz csatlakoztatva)
22	Fagyvédelem
23	Üzemzavar
24	Az elemek lemerültek
25	Villog: Kapcsolat keresése
25	Világít: Van RF kapcsolat

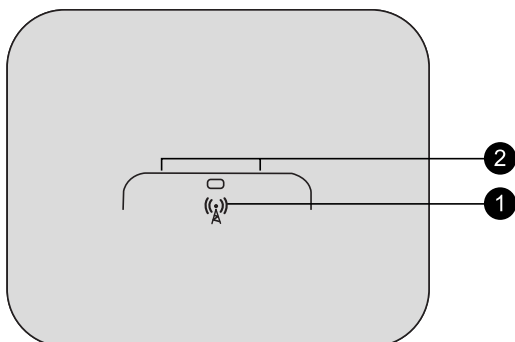

BRIDGE RELÉEGYSÉG

1	TESZT mód gomb
2	A gomb mögött lévő LED

4

Alkalmazás

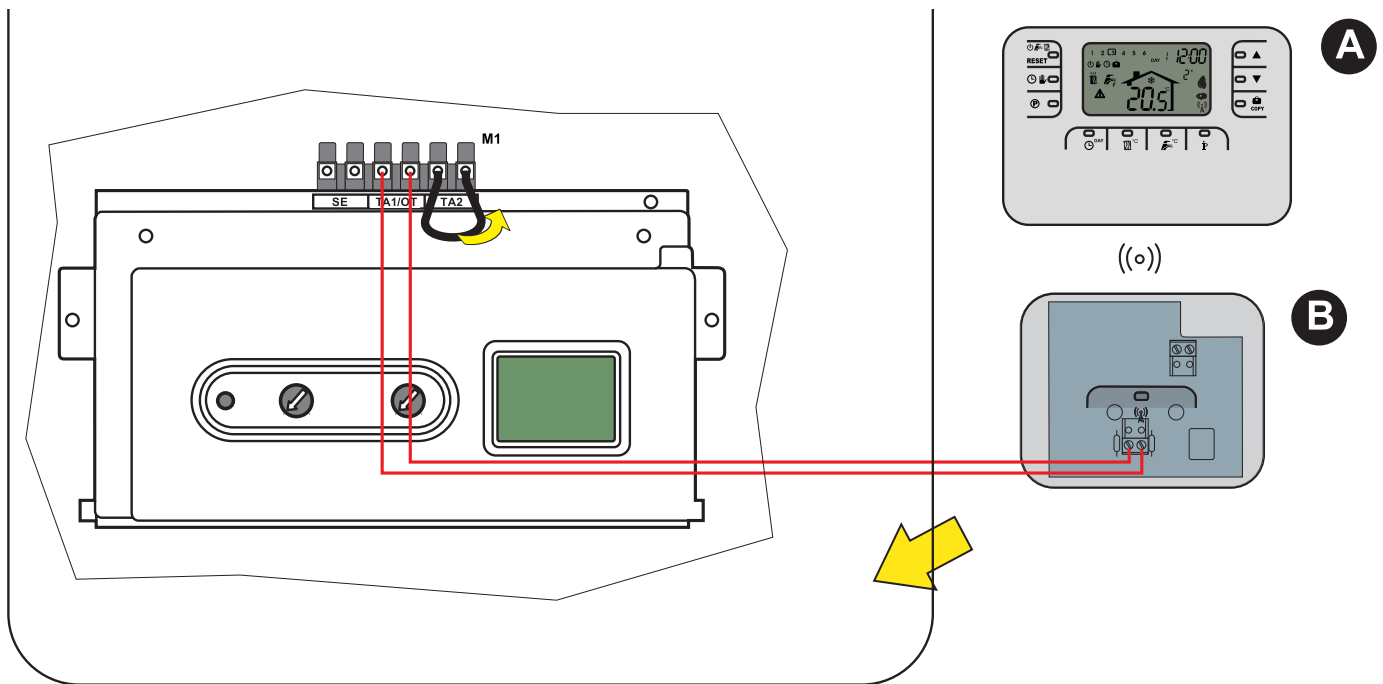

A TA2 átkötés megszüntetése után csatlakoztassa a Bridge relégységet a kazán **TA1/OT** sorkapcsaihoz.



Lehetséges, hogy a Bridge relégység el van rejtve a kazán belsejében.

5

Beszereelés



Kapcsolja ki a kazán áramellátását

Kapcsolat (EASY^r távvezérlő és Bridge reléegység között)



Az EASY^r vezérlő bárhová felszerelhető, de érdemes néhány tanácsot szem előtt tartani.

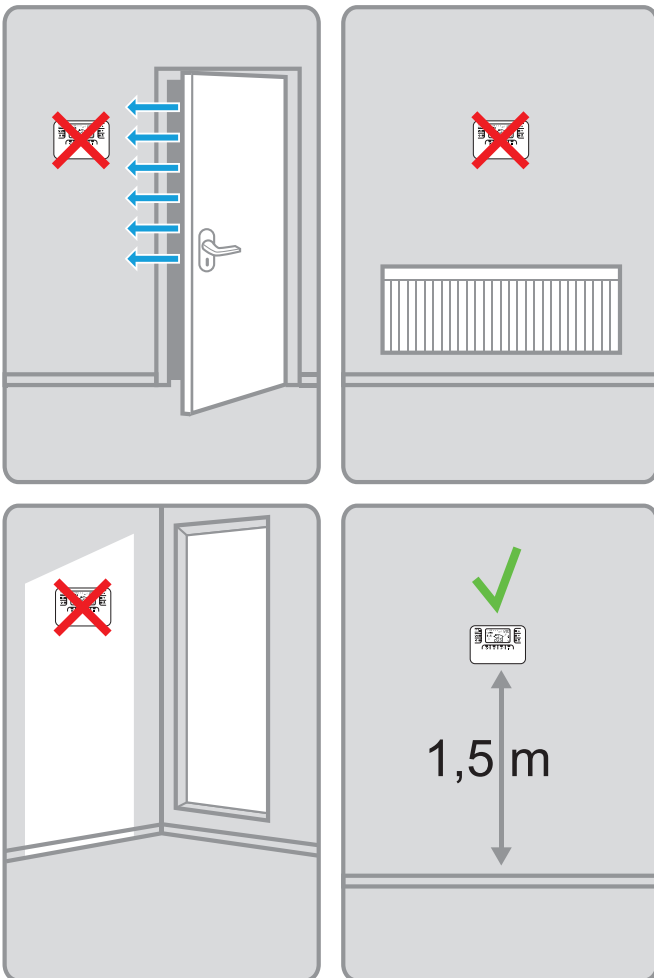

Az EASY^r vezérlőt nem muszáj a falra rögzíteni, a „C” jelű kerettel asztalra is felállítható.

EASY^r (A)

Figyelem: Az EASY^r vezérlőnek nincsenek vezetői, amiket be kellene kötni. Csere esetén szigetelje a vezetőket, és tegye őket vissza a falban lévő szerelvénydobozba.

Egy csavarhúzó segítségével lazítsa meg az előlapot az **A** és **B** pontokon, majd vegye le.

A mellékelt tiplik és csavarok segítségével rögzítse az EASY^r vezérlő hátsó felét a falra. **Még ne tegye be az elemeket**

- 1. szakasz: A felszerelés ellenőrzése
 - 2. szakasz: Az elemek behelyezése.
- Tegye vissza az EASY^r előlapját.

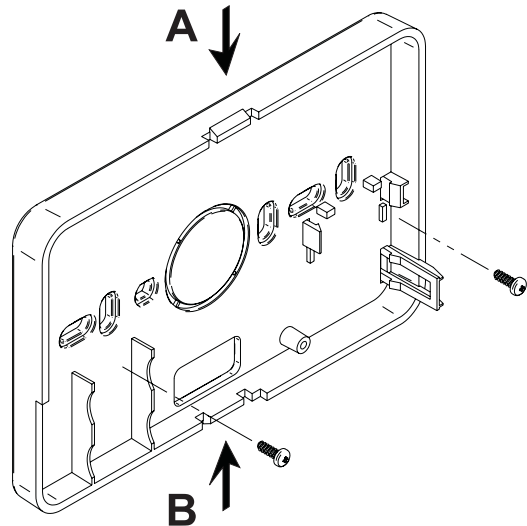

BRIDGE RELÉEGYSÉG (B)

Egy csavarhúzó segítségével lazítsa meg az előlapot az **A** és **B** pontokon, majd vegye le.

Rögzítse a reléegységet a hátsó részénél a falra, ügyelve arra, hogy a 2 vezető ki legyen vezetve az egység alján (a sorkapcsok közelében) lévő háromszögletű nyíláson át: a tápellátás bekötéséhez használja az „OT” sorkapcsokat.

Ha szükség van a telefontos kapcsolat bekötésére is (feszültségmentes érintkező), használja a „GSM” sorkapcsokat. Tegye vissza a Bridge reléegység előlapját.

Használjon bipoláris kábelt (2 x 0,75 mm², max 2 x 2,5 mm²), ügyelve arra, hogy ne a hálózati tápkábel-lekkel vezesse őket.

A kábel maximális hossza nem haladhatja meg az 50 m-t.

Konfigurálás és aktiválás

1 A Bridge reléegység felszerelésének ellenőrzése

Ellenőrizze, hogy a reléegység áramellátása biztosított-e a kazán vezérlőpanelén keresztül. Kapcsolat az EASY^r távvezérlővel (bal oldali led)

KAPCSOLAT RENDBEN

3 másodpercenként 1-szer villog

NINCS KAPCSOLAT

2 másodpercenként 3-szor gyorsan felvillan



2 Az elemek behelyezése (EASY^r)



Megjegyzés: A jelen szakasz utasításaira kizárólag az EASY^r első felszerelésekor van szükség illetve akkor, ha a kijelzőn a  jel látható, vagy a kijelző ki van kapcsolva.



- Vegye le az előlapot, amely mögött az elemek találhatóak.
- Tegye be a 2 db 1.5 V-os AA LR6 típusú alkáli elemet a helyére, ügyelve a polarításokra.
- Tegye vissza az EASY^r előlapját.
- Várja meg, amíg az EASY^r és a reléegység között létrejön a kapcsolat.

3. A nap és idő beállítása

- Nyomja meg a következő gombot: 



A nap száma villogni kezd.
a  /  gombokkal állítsa be a kívánt napot. A DAY 1 a hétfőt, DAY 7 pedig a vasárnapot jelöli.
- Nyomja meg a következő gombot: 

Az idő villog:
a  /  gombokkal állítsa be a kívánt időpontot 00 és 23 óra között.
- Nyomja meg a következő gombot: 

A perc kijelző villog:
a  /  gombokkal állítsa be a kívánt értéket 00 és 59 perc között.
- Nyomja meg a következő gombot: 

Szinkronizáció (EASY^r és BRIDGE reléegység között)

Megjegyzés: A felszerelési szakaszban tanácsos először a reléegység áramellátását bekapcsolni, és csak utána az EASY^r távvezérlőt, hogy a távvezérlő akkor kezdje el a keresést a kapcsolatért, amikor az már működik.

A készlet egységeit már összetanított állapotban szállítjuk, tehát az EASY^r távvezérlő azonnal megkezdeni a kapcsolat keresését, amelyet a  jel villogással mutat. A művelet befejezését az jelzi, hogy a  jel folyamatosan látható (ez általában 2 percen belül megtörténik). Ha nem lehet kapcsolatot létesíteni a két egység között, és megjelenik az E94-es hibajelzés, és a rendszer 15 percenként újra megkísérli a kapcsolódást.

Mi a teendő, ha nincs kapcsolat:

- Ellenőrizze, hogy a reléegység áramellátása biztosított-e a kazán vezérlőpanelén keresztül (lásd az 1. pontot).
- Vigye közelebb az EASY^r vezérlőt a bázishoz.
- Várja meg, hogy az automatikus kapcsolat keresés befejeződjön.







Csak azután, hogy a fenti műveletek nem hozták meg a kívánt eredményt (a jel nem villog),  vegye ki, és tegye vissza a távvezérlő elemeit, és várja meg ismét a kapcsolat létrehozási kísérlet végét.

Ha a probléma továbbra is fennáll, olvassa el az

„EASY^r - BRIDGE kapcsolat létrehozása” című fejezetet.

Az EASY^r - BRIDGE kapcsolat létrehozása

A következő műveletek CSAK rendkívüli esetekre vannak fenntartva, amikor a kapcsolat keresési kísérletek nem hoztak eredményt.

- Nyomja le, és tartsa nyomva a  gombot 10 másodpercig.
- A kijelzőn megjelenik a LINK ablak.
- Ha a kijelzőn a „dE” felirat látható az egységek össze vannak tanítva (a közepén lévő szám mutatja a helyi címet)
- Ha a beállításokat NEM kívánja módosítani, nyomja meg ismét a  gombot
- Az egységek közötti kapcsolat bontásához nyomja meg a  gombot.
- A kijelzőn az „In” felirat látható, ami azt jelenti, hogy az egységek nincsenek összetanítva (a közepén lévő szám villog)
- Nyomja meg a reléegység közepén látható  gombot 5 másodpercre (a bal oldali LED villog)
- Nyomja meg a távvezérlő  gombját
- A kijelzőn néhány másodpercig a >> jelek láthatók
- Ha a kijelzőn a „dE” felirat látható, az egységek össze vannak tanítva (és a reléegység bal oldali LED-je villog)
- Ha a kijelzőn az „In” felirat látható, az egységek nincsenek összetanítva, és meg kell ismételni a műveleteket a 6. ponttól.
- Nyomja meg a  gombot a kilépéshez.



Teszt

A tesztüzem bekapcsolásának lépései a következők

1. Nyomja meg a Bridge  reléegység középső gombját. Ekkor 30 másodpercre bekapcsol egy maximális teljesítményű fűtési kérés. A bal oldali LED 2 másodpercre kigyullad, jelezve, hogy van kapcsolat. Ha ez nem történik meg, olvassa el a „KONFIGURÁLÁS ÉS AKTIVÁLÁS” című fejezet 3. pontját

Üzem mód beállítás



KI

Ha hosszabb ideig nem tartózkodik a lakásban (lásd a Nyaralás funkciót is), vagy egyszerűen csak ki akarja kapcsolni a fűtést, nyomja meg a   gombot, a kijelzőn pedig megjelenik a  ikon.

A fűtés kikapcsol, és csak akkor kapcsol vissza, ha a hőmérséklet 5°C alá csökken: ez a fagyvédelmi funkció.



Ha a kazánhoz van víztároló, a kazán nem állít elő használati meleg vizet, az átfolyós kazán azonban igen.

NYÁR

Ha a fűtést úgy kívánja lekapcsolni, hogy a kazán továbbra is állítson elő használati meleg vizet, nyomja meg a   gombot, és a kijelzőn megjelenik a  ikon.



A fűtés kikapcsol, és csak akkor kapcsol vissza, ha a hőmérséklet 5°C alá csökken: ez a fagyvédelmi funkció. Ebben az üzemmódban minden kazántípus állít elő használati meleg vizet.

TÉL

Ha a fűtést úgy kívánja bekapcsolni, hogy a kazán használati meleg víz funkció se kapcsoljon ki, nyomja meg a   gombot, és a kijelzőn megjelenik a  ikon. Ebben az üzemmódban minden kazántípus állít elő használati meleg vizet.

PROGRAMOK



Automatikus fűtés (tél üzemmódban)

Nyomja meg a következő gombot:   és a kijelzőn megjelenik a  ikon.



A távvezérlő a heti programozás szerint működik, megjelenítve a 6 bekapcsolási időszávot: a bekeregetett időszáv mindig az adott időpontban aktív.

Ha a kijelzőn nem látható a keret, az azt jelenti, hogy az éppen beállított idő 00:00 és ez az 1. bekapcsolási időszáv kezdete.



A beállított hőmérséklet szint kizárása

Az automatikus üzemmódban a hőmérséklet értéke ideiglenesen módosítható. A  /  gombok megnyomásakor a hőmérséklet értéke 0,1 °C-kal csökken vagy nő. A gomb folyamatos nyomva tartásával az érték gyorsan növelhető vagy csökkenthető. Ha a kizárási funkció aktív, a kijelzőn a  jel látható, amely a magától törlődik, amikor a kazán átlép a következő bekapcsolási időszávba.

Kézi fűtési mód (tél módban)

A távvezérlő egy állandó hőmérsékleti értéken történő használatához nyomja meg a   gombot.

A kijelzőn a  jel látható, és a 6 bekapcsolási időszáv nem jelenik meg.

Ezt követően állítsa be a  /  gombokkal a szobahőmérséklet értékét 0,1°C-os pontossággal. A gomb folyamatos nyomva tartásával az érték gyorsan növelhető vagy csökkenthető. A kézi fűtési mód egészen addig aktív marad, amíg be nem állít egy másik üzemmódot.

A heti automatikus program beállítása

(1-es gomb Tél állapotban,
2-es gomb Automatikusban legyen)

















A fűtési programban 6 bekapcsolási időszáv és hőmérsékleti szint van, 1 és 6 között megszámozva. A bekapcsolási időszávok 00:00 és 24:00 óra között, 10 perces egységenként állíthatók be. Minden hőmérsékleti szint a 7°C és 32,5°C tartományban állítható be 0,1 °C-os pontossággal. Egy nap során tehát bármilyen idő és hőmérséklet párosítás beállítható, és a hét minden napja igény szerint külön programozható.

Az alapbeállítású program a következő:

HÉTFŐ - PÉNTEK	1. SÁV	2. SÁV	3. SÁV	4. SÁV	5. SÁV	6. SÁV
KEZDETI IDŐPONT	6:30	8:00	12:00	14:00	18:00	22:30
BEÁLLÍTOTT HŐMÉRSÉKLET	21°C	18°C	21°C	18°C	21°C	16°C



SZOMBAT - VASÁRNAP	1. SÁV	2. SÁV	3. SÁV	4. SÁV	5. SÁV	6. SÁV
KEZDETI IDŐPONT	8:00	10:00	12:00	14:00	18:00	22:30
BEÁLLÍTOTT HŐMÉRSÉKLET	21°C	21°C	21°C	18°C	21°C	16°C



A beállított automatikus program módosításának menete a következő.

- Nyomja meg a  gombot. Ha a használati meleg víz programozása aktiválva lett, válassza ki a  /  gombokkal a radiátor jelet, majd erősítse meg a beállítást a  gombbal. A 6 bekapcsolási időszáv villog, és az 1. nap (DAY 1) 1-es száma bekeretezve látható, jelezve, hogy a hétfői 1. bekapcsolási időszáv módosítható.
- Nyomja meg a  gombot. Az óra és a perc kijelzők villognak: nyomja meg a  /  gombokat a bekapcsolási időszáv kezdőpontjának módosításához. A gomb minden egyes megnyomása 10 perccel módosítja az időpontot. Ha a gombot lenyomva tartja, az óra és a perc értéke gyorsan változik.
- Nyomja meg a  gombot. A szobahőmérséklet kijelző villog: a hőmérséklet módosításához nyomja meg a  /  gombokat. A gombok minden megnyomásakor a hőmérséklet 0,1°C-kal nő vagy csökken. A gomb folyamatos nyomva tartásával az érték gyorsan növelhető vagy csökkenthető.
- Nyomja meg a  gombot. A 6 bekapcsolási időszáv villog.
- Nyomja meg a  gombot a hétfői 2. bekapcsolási időszáv megjelenítéséhez, amely a 2-4 pontokban már ismertetett módon állítható be.
- A többi bekapcsolási időszáv is megjeleníthető a kijelzőn: jelölje ki a 3, 4, 5 vagy 6 időszávot, majd ismétlje meg  /  az 5. pontban leírt műveleteket.
- Itt lehet beprogramozni a következő nap programját.
 - vagy a. Nyomja meg a  gombot a 2. nap (DAY 2) behívásához. A keddi nap programozása a 2-6 pontokban már bemutatott módon módosítható.
 - vagy b. Nyomja meg a  gombot a hétfői programozás átmásolásához a keddi napra. Ha ugyanazt a programot a következő napokra is át kívánja másolni, nyomja meg egymás után többször a  gombot.

Figyelem! A program beállításakor ügyeljen arra, hogy minden bekapcsolási időszáv máskor kezdődjön.

A használati meleg víz és a fűtési meleg víz hőmérsékletének beállítása



Fűtés - Nyomja meg a  °C gombot: a kijelzőn a fűtési meleg víz hőmérsékletére pillanatnyilag beállított érték látható. Az érték módosításához használja a  /  gombokat. A gombok minden megnyomásakor a hőmérséklet 1°C-kal nő vagy csökken. A menüből történő kilépéshez nyomjon meg egy tetszőleges gombot.

Használati meleg víz - Nyomja meg a  °C gombot: a kijelzőn a használati meleg víz hőmérsékletére pillanatnyilag beállított érték látható. Az érték módosításához használja a  /  gombokat. A gombok minden megnyomásakor a hőmérséklet 1°C-kal nő vagy csökken. A menüből történő kilépéshez nyomjon meg egy tetszőleges gombot.

Nyaralás funkció

A funkció a fűtés (és ha a kazán víztárolóval is fel van szerelve, akkor a használati meleg víz előállítás) meghatározott időre történő kikapcsolására szolgál. Ez az időtartam 1 óra és 45 nap között, 1 órás pontossággal szabadon beállítható. Így csökkenthetők az energiafogyasztás és a fűtési költségek, amíg nem tartózkodik otthon, de a Nyaralás funkció végén a korábban beállított programozás automatikusan visszakapcsol. A fűtés csak akkor kapcsol be, ha a hőmérséklet 5°C alá csökken: ez a fagyvédelmi funkció.



A Nyaralás funkció bekapcsolásához és beállításához kövesse az alábbi utasításokat.

1. Nyomja meg a  gombot. A  jel villog, és a kijelzőn a - 00 : 01 nap és óra beállítás látható, amely azt mutatja, mennyi idő van még vissza a Nyaralás funkció végéig.
2. A Nyaralás funkció végéig hátralévő idő beállításához használja a ▲ / ▼ gombokat. A gombok megnyomásakor a beprogramozott idő 1 órával nő vagy csökken (-00:01 1 órát; -45:00 45 napot jelent). Ha a gombot lenyomva tartja, az órák és a napok értéke gyorsan változik.
3. A Nyaralás funkció ideje alatt a kijelzőn folyamatosan látható a funkció végéig fennmaradó idő. A Nyaralás funkció törléséhez, nyomja meg a  gombot, vagy egy másik, más üzemmódhoz tartozó gombot.

Telefonos kapcsolat bemenete (GSM)

Amíg a telefonos kapcsolat érintkezője nincs zárva, a távvezérlő normál működése biztosított. Ennek az érintkezőnek a lezárásával (a kijelzőn a  jelekkel látható) utasíthatja a távvezérlőt a fűtés kikapcsolására vagy a szobahőmérséklet egy adott értékre történő beállítására.

Ennek a két funkciónak a beállításához kövesse az alábbi utasításokat.

1. Nyomja le, és tartsa nyomva a  gombot 3 másodpercig.
2. A kijelzőn a CU paraméter látható.
3. Nyomja meg a  gombot 9-szer.
4. A kijelzőn a P8 paraméter látható.
Állítsa 0-ra a ▲ / ▼ gombok segítségével, ha azt kívánja, hogy az érintkező zárásakor a fűtés kikapcsoljon.
A ▲ / ▼ gombok használatával állítsa be a paraméter értékét 1-re, ha azt szeretné, hogy a telefonos érintkező zárásakor a fűtés egy előre beállított értékre kapcsoljon (hőmérsékletet a következő P9 paraméterrel tudja megadni).
5. Nyomja meg a  gombot.
6. A kijelzőn a P9 paraméter látható.
Állítsa be, hogy a távvezérlő milyen szobahőmérséklet értékre kapcsoljon a telefonos érintkező zárásakor (ehhez az kell, hogy a P8 paraméter 1-re legyen beállítva). A hőmérséklet értékének 0,1 °C pontosságú beállításához használja a ▲ / ▼ gombokat. A gomb folyamatos nyomva tartásával az érték gyorsan növelhető vagy csökkenthető.
7. A menüből történő kilépéshez nyomjon meg egy tetszőleges másik gombot.

Annak a módnak a beállítására, amelyre a távvezérlő a telefonos kapcsolat érintkezőjének nyitásakor vagy zárásakor átkapcsol, 120 másodperc áll rendelkezésére.



A Felhasználói paraméterek módosítása

Külső hőmérsékletkövetés - kompenzációs görbe

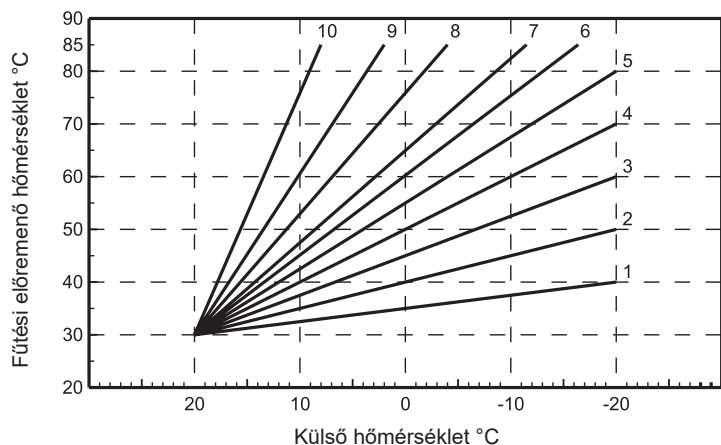
Ha a kazánhoz külső hőmérsékletérzékelőt (rendelhető) a szabályozó rendszer a külső hőmérséklettől függően változik. A külső hőmérsékletérzékelőt a kazán vezérlőjéhez kell csatlakoztatni: ehhez olvassa el a vonatkozó kézikönyv utasításait. Ebben a módban a fűtési rendszer hőmérséklete a külső hőmérsékletnek megfelelően változik, ami növeli a komfortot, és energia megtakarítást tesz lehetővé egész évben. Ha a külső hőmérséklet nő, a fűtési előremenő hőmérséklet az előre beállított kompenzációs görbének megfelelően csökken. A Külső hőmérsékletkövetési módban a „beállított fűtési hőmérséklet” lesz a megengedett legmagasabb előremenő hőmérséklet. Ezért érdemes a fűtővíz lehetséges hőmérsékletét a maximumra állítani, hogy a rendszer a teljes tartományban tudjon vezérelni.



A kompenzációs görbe 1 és 10 között az oldalt látható grafikon alapján szabályozható.

1. Nyomja le, és tartsa nyomva a  gombot 3 másodpercig.
2. A kijelzőn a CU paraméter látható. A  /  gombokkal lehet a kompenzációs görbét 1-enként növekvő vagy csökkenő mértékben módosítani. A gomb folyamatos nyomva tartásával az érték gyorsan nő vagy csökken.
3. A menüből történő kilépéshez nyomjon meg egy tetszőleges másik gombot.





Ha a görbe paraméterét 0-ra állítja be, kikapcsolja a külső hőmérsékletkövetést.

A rendszert a beszereléskor szakembernek kell beállítania. A felhasználó csak kisebb módosításokat végezhet a komfortérzet növelése érdekében. Ha a szobahőmérséklet nem éri el a kívánt értéket, akkor egy magasabb szintű görbét kell beállítani, ellenkező esetben pedig a beállításnak fordítva kell történnie. Egyszerre csak egy egységgel növelje vagy csökkentse az értéket, majd ellenőrizze a beállítás hatását a szobahőmérsékletre.

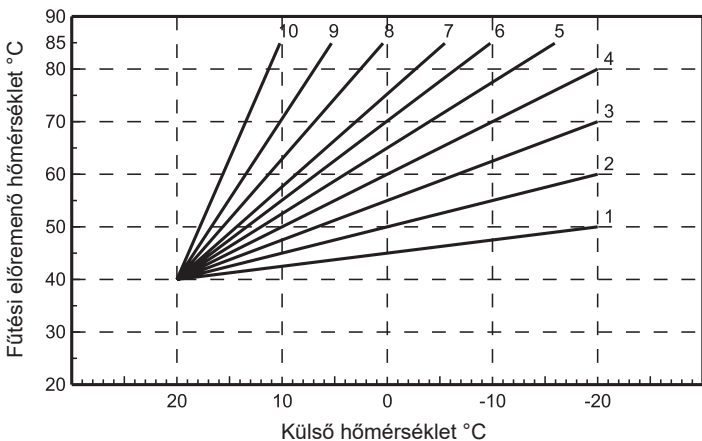
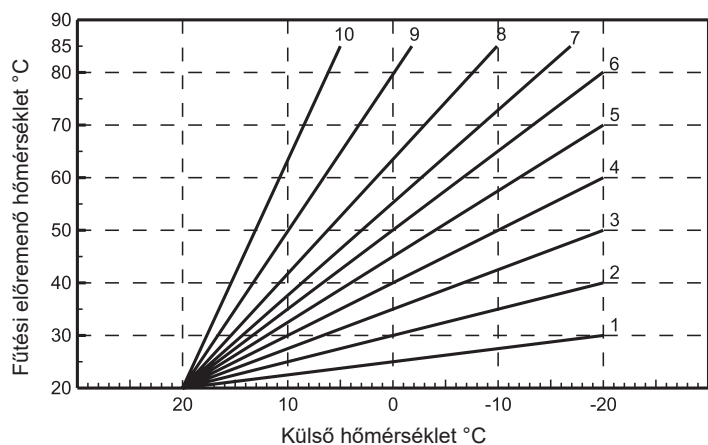
Külső hőmérsékletkövetés - A görbék párhuzamos eltolása

A kompenzációs görbe a beállítást követően 20 és 40 között eltolható a következő grafikonok szerint:



1. Nyomja le, és tartsa nyomva a  gombot 3 másodpercig.
2. A kijelzőn a CU paraméter látható.
3. Nyomja meg a  gombot.
4. A kijelzőn az OF paraméter látható. Nyomja meg a  /  gombokat a görbék 1°C-os párhuzamos eltolásához. A gomb folyamatos nyomva tartásával az érték gyorsan nő vagy csökken.
5. A menüből történő kilépéshez nyomjon meg egy tetszőleges másik gombot.

HMV programozás engedélyezése

A HMV programozás engedélyezésének menete a következő:

1. Nyomja le, és tartsa nyomva a **IP** gombot 3 másodpercig.
2. A kijelzőn a CU paraméter látható.
3. Nyomja meg a **IP** gombot 2-szer.
4. A kijelzőn a P1 paraméter jelenik meg.

A HMV programozás kikapcsolásához a **▲ / ▼** gombok segítségével állítson be a paraméterre 0-át. A

HMV programozás engedélyezéséhez a gombok segítségével **▲ / ▼** állítson be a paraméterre 1-et.

5. A menüből történő kilépéshez nyomjon meg egy tetszőleges másik gombot.

Az automatikus heti program beállításához kövesse a „2. szakasz A heti automatikus program beállítása” lépéseit, annyi különbséggel, hogy az „1.” pontban a vízcsap jelét kell választani, míg a „3.” pontban a hőmérséklet helyett az EC (Economy - gazdaságos) vagy a CO (Comfort) beállítások közül kell választani. A távvezérlő ugyanis egy kétszintű, idősávokra lebontható heti programozást tesz lehetővé a használati melegvíz esetében: a COMFORT szintű működés közben a kazán a beállított hőmérsékleten tartja a víztárolóban lévő vizet, míg Economy szinten a kazán nem állít elő használati meleg vizet. A víztároló típusával kapcsolatos tudnivalókat a kazánhoz mellékelte dokumentációban találja.

Figyelem: Ellenőrizze, hogy a távvezérlő téli üzemmódra, és automatikus működésre legyen beállítva.

Előfűtési funkció

Ez a funkció csak akkor aktív, ha az automatikus fűtési üzemmód lett beállítva. Ha az automatikus üzemmód van beállítva, a funkció előrehozza a fűtési rendszer indítását (de nem előbbre, mint az adott napon 00:00), hogy a felhasználó által beállított hőmérsékletet a rendszer már a beállított bekapcsolási idősáv kezdetére elérje. A távvezérlő először kiszámít egy elméleti előrehozott bekapcsolási időt: ha a beállított szobahőmérsékletet már a beállítottnál rövidebb idő alatt eléri, az előfűtési idő csökken, illetve ellenkező esetben nő. Így a rendszer öntanulással képes kiszámítani a szükséges legkisebb előrehozott bekapcsolási időt. A távvezérlő emellett lehetőséget ad egy állandó előfűtési rámpa beállítására is: ebben az esetben a hőmérséklet óránként 3°C-kal emelkedik. Fontos tehát, hogy az automatikus fűtési program aszerint legyen beprogramozva, hogy mikor szeretne meleget, és ne az legyen beállítva, hogy mikor kívánja bekapcsolni a fűtést.

A funkció bekapcsolásához illetve kikapcsolásához kövesse az alábbi utasításokat.

1. Nyomja le, és tartsa nyomva a **IP** gombot 3 másodpercig.
2. A kijelzőn a CU paraméter látható.
3. Nyomja meg a **IP** gombot 3-szor.
4. A kijelzőn a P2 paraméter jelenik meg.

Az előfűtési funkció kikapcsolásához a **▲ / ▼** gombokkal állítson be 0-t.

Az automatikus előfűtési funkció bekapcsolásához a **▲ / ▼** gombokkal állítson be 1-et. **Ez javasolt!**

A 3 °C-os állandó rámpát alkalmazó előfűtési funkció bekapcsolásához a **▲ / ▼** gombokkal állítson be 2-t.





5. A menüből történő kilépéshez nyomjon meg egy tetszőleges másik gombot.

Az előfűtési módban a hőmérséklet mellett látható °C jel villog.

Az előfűtési funkció akkor fejeződik be, amikor a beprogramozott és a tényleges szobahőmérséklet különbsége kisebb, mint 0,5 °C.





Egy napra megengedett bekapcsolási időszavok maximális száma

A fűtési programban 6 bekapcsolási időszav és hőmérsékleti szint van, 1 és 6 között megszámozva. Ha szükséges, ezek száma legfeljebb 2-re csökkenthető.

1. Nyomja le, és tartsa nyomva a  gombot 3 másodpercig.
2. A kijelzőn a CU paraméter látható.
3. Nyomja meg a  gombot 4-szer.
4. A kijelzőn a P3 paraméter jelenik meg.
A  /  gombokkal módosítsa a 2-6 bekapcsolási időszavokat.
5. A menüből történő kilépéshez nyomjon meg egy tetszőleges másik gombot.



Fűtési minimum hőmérséklet

Kövesse az alábbi utasításokat a fűtés rendszer minimum víz hőmérsékletének 1°C-os lépésekkel történő beállításához.

1. Nyomja le, és tartsa nyomva a  gombot 3 másodpercig.
2. A kijelzőn a CU paraméter látható.
3. Nyomja meg a  gombot 5-ször.
4. A kijelzőn a P4 paraméter jelenik meg.
A  /  gombokkal tudja a paraméter értékét 1°C-onként csökkenteni vagy növelni. A gomb folyamatos nyomva tartásával az érték gyorsan nő vagy csökken.
5. A menüből történő kilépéshez nyomjon meg egy tetszőleges másik gombot.

Rendszerfeltöltés







Bizonyos kazántípusok esetében ez a funkció kezeli a vízvezeték rendszer feltöltését végző elektromos berendezés működését.

1. Nyomja le, és tartsa nyomva a  gombot 3 másodpercig.
2. A kijelzőn a CU paraméter látható.
3. Nyomja meg a  gombot 6-szor.
4. A kijelzőn a P5 paraméter jelenik meg. Az elektromos rendszerfeltöltő egység kikapcsolásához a gombokkal állítson be 0-t. A kézi rendszerfeltöltés aktiválásához a gombokkal állítson be 1-et. Az automatikus rendszerfeltöltés aktiválásához a gombokkal állítson be 2-t.
5. A menüből történő kilépéshez nyomjon meg egy tetszőleges másik gombot.

Figyelem: Állítsa be a kazán vezérlőjén a kézi rendszerfeltöltést. Ha a kazán kézi üzemmódra van kapcsolva, vagy abban az esetben, ha a kazánra felszerelt érzékelő elégtelen nyomást érzékel, a kazánon a „bar” ikon villog. A RESET gomb megnyomásakor a megfelelő mágnesszelep nyit. Az automatikus vagy kézi rendszerfeltöltés közben a „bar” ikon folyamatosan látható. Ha a rendszer nyomása ismét elérte a névleges értéket, a távvezérlő visszaáll normál megjelenítésre.





A hőmérséklet mértékegységének beállítása

A következő utasítások segítségével állítsa be, hogy a hőmérsékletet °C-ban vagy °F-ben kívánja-e megjeleníteni a távvezérlőn.

1. Nyomja le, és tartsa nyomva a  gombot 3 másodpercig.
2. A kijelzőn a CU paraméter látható.
3. Nyomja meg a  gombot 7-szer.
4. A kijelzőn a P6 paraméter jelenik meg.
A °C-ban történő megjelenítéshez állítson be a  /  gombokkal 0-át. A °F -ben történő megjelenítéshez állítson be a  /  gombokkal 1-et.
5. A menüből történő kilépéshez nyomjon meg egy tetszőleges másik gombot.

A szobahőmérséklet érzékelő leolvasási korrekciója

A következő utasítások segítségével tudja korrigálni 0,1°C-os lépésekkel a leolvasott szobahőmérsékletet egy -2°C és + 2°C közötti tartományban.

1. Nyomja le, és tartsa nyomva a  gombot 3 másodpercig.
2. A kijelzőn a CU paraméter látható.
3. Nyomja meg a  gombot 8-szor.
4. A kijelzőn a P7 paraméter jelenik meg.
A  /  gombokkal állítsa a paraméter értékét 0-ra ahhoz, hogy az értékét a 0,1°C-os lépésekkel módosítani lehessen.
5. A menüből történő kilépéshez nyomjon meg egy tetszőleges másik gombot.

Egyéb funkciók

Információk menü

A távvezérlő képes néhány információt közölni a kazán állapotáról.

A  gomb minden egyes megnyomásakor forgórendszerben váltakoznak a következő adatok:

T1 - Fűtési rendszer előremenő hőmérséklete

T2 - A használati meleg víz hőmérséklete

T3 - Fűtési rendszer visszatérő hőmérséklete (csak ha a kazánon van visszatérő ági érzékelő)

T4 - Az előremenő víz távvezérlő által kiszámított hőmérséklet alapértéke

P5 - Az égő pillanatnyi teljesítménye

F6 - A ventilátor pillanatnyi sebessége (csak kondenzációs kazánok esetében)





F7 - A használati meleg víz pillanatnyi térfogatárama (csak az áramlásmérővel felszerelt átfolyós kazánokon)

P8 - A rendszer pillanatnyi nyomása (csak a nyomásérzékelővel felszerelt kazánokon)

v - A távvezérlő szoftververziója

A menüből történő kilépéshez nyomjon meg egy tetszőleges másik gombot.

Áramkimaradás

Ebben az esetben a Bridge RF reléegység kikapcsol, mert az áramellátását maga a kazán biztosítja. A távvezérlő kijelzőjén látható  jel villog. Ha 2 percen belül visszakapcsol az áramellátás, a  jel ismét folyamatosan látható, és az RF kapcsolatot automatikusan visszaáll. Máskülönben a kazánon bekapcsol az E94 hibajelzés, és a  jel jelenik meg: az áramellátás visszakapcsolását követően várjon kb. 15 percet. Ezután a  jel ismét folyamatosan lesz látható, és az RF kapcsolatot is helyreállt.

Diagnosztika

A távvezérlő folyamatosan ellenőrzi a kazán állapotát, és jelzi az esetleges hibákat: ilyen esetekben a kijelzőn megjelenik az üzemzavart jelző ikon és a hibakód. A hiba leírását a kazánhoz mellékelt dokumentációban találja. Vannak olyan hibák, amelyek tartósan leállítják a kazánt (ezeket „A” betű jelöli):

a működés visszakapcsolásához elegendő megnyomni a „RESET” gombot; más hibák csak átmeneti leállást okoznak (ezeket „F” betű jelöli), és a kazán automatikusan visszakapcsol, amit az adott érték visszatér a normál működési tartományba.

Szobahőmérséklet érzékelő hibás

Ha a távvezérlő szobahőmérséklet érzékelője meghibásodik, a kijelzőn az E92 hibakód és a  jel látható. A fűtés kikapcsol.

A külső hőmérséklet érzékelő meghibásodik

A külső hőmérsékletkövetés módban és akkor, ha a rendszer a külső hőmérsékletérzékelő (opcionális) meghibásodását észleli, a kijelzőn megjelenik az E93 üzemzavar és a  jel.

A hőmérséklet szabályozás állandó értékre vált és ez a „Beállított fűtési hőmérséklet” értéke lesz.

Az üzemzavar megszüntetéséhez javítsa ki a külső hőmérséklet érzékelőt, vagy kapcsolja ki a külső hőmérsékletkövetési módot.

Il fabbricante declina ogni responsabilità per le possibili inesattezze se dovute ad errori di trascrizione o di stampa.
Si riserva altresì il diritto di apportare ai propri prodotti quelle modifiche che riterrà necessarie o utili, senza pregiudicare le caratteristiche essenziali.

A gyártó nem tekinthető felelősnek a kézikönyvben lévő esetleges pontatlanságokért, ha azok nyomdai vagy átirási hibának tudhatók be.
A vállalat továbbá fenntartja magának a jogot, hogy elvégezze a hasznosnak vagy szükségesnek ítélt változtatásokat az alapvető tulajdonságok megváltoztatása nélkül.